

# JASA

model 350 CM

Verticale vorm-,  
vul- en sluitmachine  
Continuous film motion



model 350 CM

Made in the Netherlands  
Design en technologie  
Inoxconstructie  
SIEMENS SIMOTION besturing  
SIEMENS servomotoren

Hoge capaciteit  
Sealsysteem voor diverse foliesoorten  
Diverse verpakkingsvormen  
Synchronisatie met alle weegsystemen



Jasa Easybagger



Jasa 250



Jasa 350



Jasa 350 CM



Jasa Quatro Pack



Jasa Tri Pack



**VANHEMENS bvba** is reeds jaren actief als solution provider voor al uw weeg- en verpakingsproblemen in voornamelijk de verse en diepgevroren voedingsindustrie. In samenwerking met diverse partners verzorgen we levering, installatie en onderhoud, met eigen serviceteam, van complete weeg- en verpakingsinstallaties inclusief de noodzakelijke randapparatuur zoals printers, metaaldetectoren, etc.

### JASA 350 CM Continuous motion

Continu lopende VFFS machine voor PE, PP of laminaat folie van de rol. Constructie in RVS en kunststofonderdelen waardoor uitermate geschikt voor de voedingsindustrie. Bedrijfszeker en eenvoudig te bedienen middels een kleuren touchscreen. Hoge capaciteit.

#### De machine is standaard voorzien van :

- SIEMENS SIMOTION besturingssysteem
- SIEMENS Servomotoren
- Verplaatsbaar 5,7" kleuren touchscreen
- 99 Voorkeuze menu's
- Synchro control voor optimale synchronisatie met Multihead weegsystemen
- Wisselbaar sealsysteem voor PP, PE of laminaatfolie
- ROPEX horizontaal impulse sealsysteem (PE)
- ROPEX verticaal HOT AIR sealsysteem (PE)
- High speed Continu folietransport met 2 SIEMENS servo's, ook uitermate geschikt voor dunne foliesoorten
- Pneumatisch openen en sluiten van de folietransportbanden met instelbare drukregeling
- Product in Seal detectie
- Voor transparante of voorbedrukte folie
- Automatische foliesturing
- Snij- en folieplaktafel voor snelle foliewissel
- Onderhoudsvrije INOX constructie
- Voor de voedingsverwerkende industrie

#### Opties

Begassing - Vacuüm bandtransport voor lichte folie - Trilunit en zakkenkantelaar - Zijinvouw - Blokbodem - Quatroseal - Thermo transfer printer - Metaaldetectoren - Etc.

**VANHEMENS bvba**

**WEEG- en VERPAKKINGSMACHINES  
SYSTEMES DE PESAGE et de CONDITIONNEMENT**

Bergstraat 12 - B-9690 Kluisbergen (Ruier)  
Tel. +32 (0)55 38 86 52 - Fax +32 (0)55 38 75 56  
info@vanhemensbvba.com - www.vanhemensbvba.com

### CONFORM CE STANDAARDS

- 2 wijd openslaande RVS beschermdeuren met veiligheidsschakelaar rondom het gehele sealsysteem
- Beveiliging met automatische stop indien de sealbekken niet volledig gesloten zijn
- In de PLC besturing geïntegreerde beveiliging tegen defecten, draadbreek en niet-opgewarmde sealbekken

De software in Jasa VFFS machines is conform OMAC (<http://www.omac.org>)

Model	JASA 350 CM
Zakbreedte min. / max.	80 - 350 mm
Zaklengte min. / max.	80 - 700 mm
Volume van de verpakking *	20.000 ccm
Max. capaciteit *	120 st / Min
Technische details	
Elektriciteit 3x380V+N+A	+/- 5 Kw
Perslucht Heatsealing	Min 6 Bar 250 L / Min
Perslucht Impulse sealing	Min 6 Bar 600 L / Min
Gewicht	1.200 Kg
Afmeting A (volgens max. zaklengte)	Min +/- 1750 mm
Afmetingen B - C (Br x L)	+/- 1250 x 2550 mm

\* Afhankelijk van product, gewicht en omstandigheden en onder voorbehoud van test

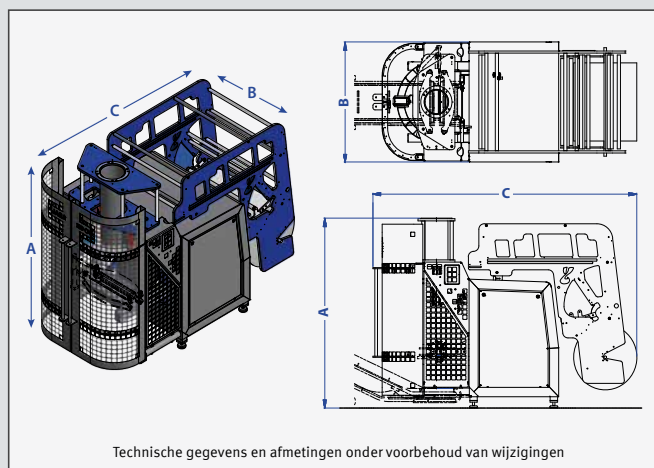

Technische gegevens en afmetingen onder voorbehoud van wijzigingen